



Фойдаланиш учун кўрсатмалар

Газ кондесацияли қозонхона

Condens 2300 W

GC2300 W 24 P 23 | GC2300i W 24/30 C 23

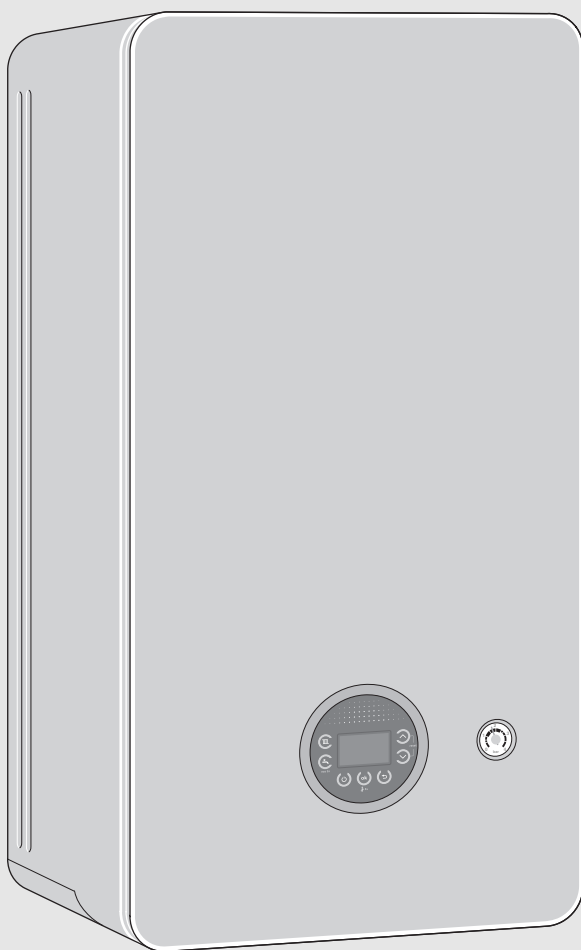

Мундарижа

1	Белгиларни тушунтириш ва хавфсизлик йўриқномалари	2
1.1	Белгиларни тушунтириш	2
1.2	Умумий хавфсизлик қоидалари	2
2	Маҳсулот ҳақида маълумот	4
2.1	Мувофиқлик декларацияси	4
3	Ишга тушириш жараёни	4
3.1	Қурилмани ёқиш/ўчириш	4
3.2	Бошқарув панелининг умумий ҳолати	4
3.3	Максимал иссиқ сув ҳароратини ўрнатиш	4
3.4	Иссиқ сув тайёрлашни ўрнатиш	5
3.4.1	Иссиқ сув ҳароратини белгиланг	5
3.4.2	Комфорт режими ёки экологик режимни белгиланг	5
3.5	Қўлда бошқариладиган режими	5
3.6	Қўлда бошқариладиган ёзги режимни ёқиш	5
4	Термал дезинфекция	5
5	Кей (Аксессуарлар)	6
6	Энергия тежаш учун эслатмалар	6
7	Носозликлар	7
7.1	Газ кранини очиш/ёпиш	7
7.2	Носозликларни бартарф қилиш	7
8	Техник хизмат	7
9	Энергия истеъмоли, атроф-муҳитни муҳофаза қилиш ва утилизация	8
9.1	Қурилманинг энергия сарфи бўйича маълумотлари	8
9.2	Атроф-муҳитни муҳофаза қилиш ва утилизация	9
10	Махсус атамалар	10

1 Белгиларни тушунтириш ва хавфсизлик йўриқномалари

1.1 Белгиларни тушунтириш

Огоҳлантиришлар

Хавфни бартараф этишда огоҳлантириш белгилари ва калит сўзларига амал қилинмаган ҳолатларда, жиддий оқибатлар келиб чиқиши мумкин

Ушбу ҳужжат орқали қуйидаги калит сўзлари билан танишиш ва улардан фойдаланиш мумкин:



XAVFLI

XAVF жиддий, инсон ҳаёти учун хавф туғдирувчи шикастланишлар бўлишини англатади.



ЕНТИҲОТ

ОГОҲЛАНТИРИШ жиддий, инсон ҳаёти учун хавф туғдирувчи шикастланишлар бўлиш эҳтимоли борлигини англатади.



ДИҚҚАТ

ДИҚҚАТ белгиси майда ва ўрта даражада шикастланишлар бўлиши мумкинлигини англатади.

XAVARHOMA

ЭСЛАТМА мулкка зарар етказиши мумкин бўлган ҳолатларни англатади.

Муҳим маълумотлар



Муҳим маълумотлар инсонларга ёки мулкларга хавф туғдирмасдан кўрсатиладиган маълумот белгилари билан таништиради.

Давомли белгилар

Рамз	Моҳияти
▶	Ҳаракат йўналиши
→	Ҳужжатдаги бошқа жойга ҳавола кўрсатиш
•	Саноқ/Рўйхат
–	Саноқ/Рўйхат (2. Даражаси)

Jadval 1

1.2 Умумий хавфсизлик қоидалари

⚠ Махсус гуруҳ учун маслаҳатлар

Ушбу фойдаланиш кўрсатмалари иситиш тизимининг оператори учун мўлжалланган.

Қўлланмада кўрсатилган барча кўрсатмаларга амал қилиш зарур. Кўрсатмаларга тўлиқ амал қилмаслик мол-мулкка зарар етказиши, жароҳатланишга ёки ўлим ҳолатларига ҳам олиб келиши мумкин.

- ▶ Ишлатишдан олдин фойдаланиш йўриқномасини ўқинг (ўқиб чиқинг ва иссиқлик генератори ҳамда иситиш мосламасини текширинг).
- ▶ Хавфсизлик ва огоҳлантириш кўрсатмаларига риоя қилинг.
- ▶ Иссиқлик генераторини фақат қопламаси ўрнатилган ва ёпилган ҳолатда ишлатинг.

▲ Фойдаланиш мақсади

Маҳсулот фақат иситиш ва сувни иситиш учун мўлжалланган.

Бошқа мақсадларда фойдаланиш тавсия қилинмайди. Акс ҳолларда келиб чиққан зарар учун ишлаб чиқарувчи жавобгарлиги доирасига кирмайди.

▲ Газ ҳиди чиққанда амал қилинадиган кўрсатмалар

Газ оқиб чиқиши оқибатида портлаш содир бўлиши мумкин. Газ ҳидини сезган заҳотингиз куйидаги кўрсатмаларга тўлиқ амал қилинг

- ▶ Аланга ёки учқун чиқишининг олдини олиш мақсадида:
 - Чекманг, учқун чиқарувчи ҳеч қандай воситалардан фойдаланманг.
 - Электр асбобларидан фойдаланманг, уларни токка уламанг.
 - Телефон қилманг ва кўнғироқ чалманг.
- ▶ Газ таъминотини назорат қилувчи асосий қурилма ёки газ ҳисоблагични ўчириг.
- ▶ Эшик ва деразаларни очинг.
- ▶ Барчани огоҳлантиринг ва тезда бинони тарк этинг.
- ▶ Бинога бегоналар киришига йўл қўйманг.
- ▶ Бинодан ташқарига чиққандан сўнг: ёнғин хавфсизлиги идорасига, полицияга ва газ таъминоти идораларига кўнғироқ қилинг.

▲ Чиқинди газлари билан заҳарланиш ҳаёт учун хавфли

Чиқинди газлар чиқиши ҳаёт учун хавф тўғдиради.

▶ Чиқинди гази чиқарувчи тизимларни ўзгартирманг.

Зарарланган ёки сизинди чиқаётган газ қувурларини кўрганда, ёки газ ҳиди тарқалганда куйидаги қоидаларга риоя қилинг.

- ▶ Иссиқлик генераторини ўчириг.
- ▶ Эшик ва деразаларни очинг.
- ▶ Барчани огоҳлантиринг ва зудлик билан бинони тарк этинг.
- ▶ Бинога бегоналар киришига йўл қўйманг.
- ▶ Лицензияли мутахассисни хабардор қилинг
- ▶ Носозликларни бартараф қилинг

▲ Ис гази туфайли ўлим хавфи

Карбон монооксиди (ис гази) заҳарли газ бўлиб, қазиб олинадиган маҳсулотлар, яъни нефт, газ ёки қаттиқ ёқилғи каби ёқилғиларнинг тўлиқ бўлмаган ёнишида ҳосил бўлади.

Оксидланиш ёки сизиш туфайли ис гази чиққанида сезилмайдиган тирқишларга тўпланиб қолиш хавфи пайдо бўлади.

Сиз ис газини кўра олмайсиз, ҳис қилолмайсиз ва ҳидини сезмайсиз.

Ис гази туфайли зарарланишдан сақланиш учун:

- ▶ Тизим мунтазам равишда лицензияли мутахассис томонидан текшириб турилсин.
- ▶ СО Чиқиш ҳақида дарҳол хабардор бўлиш учун СО-детекторларидан фойдаланинг.
- ▶ СО чиқишдан шубҳа пайдо бўлганда:
 - Барчани огоҳлантиринг ва зудлик билан бинони тарк этинг.
 - Лицензияли мутахассисни хабардор қилинг
 - Носозликларни бартараф қилинг

▲ Текширув, тозалаш ва техник хизмат кўрсатиш

Оператор иссиқлик тизимининг хавфсизлиги ва экологик жиҳатдан мослиги учун масъул.

Текшириш, тозалаш ва техник хизмат кўрсатишни эътиборсизлик билан ёки нотўғри ўтказиш шахснинг жароҳатланишига ёки ҳатто ўлим ҳолатларига, ёхуд мулкка зарар етказилишига олиб келиши мумкин.

Биз сизга, текширув, тозалаш ва созланишларни таъминлаш учун лицензияга эга мутахассис билан йиллик шартнома тузишингизни тавсия қиламиз.

- ▶ Фақат лицензияга эга мутахассислар томонидан бажариладиган ишлар.
- ▶ Иситиш тизимини камида йилига бир марта лицензияга эга мутахассис томонидан текширилишини назорат қилинг.
- ▶ Зарурий тозалаш ва техник хизмат кўрсатишни кечиктирмасдан бажаринг.
- ▶ Йиллик текширувлар ўтказилганлигидан қатъий назар, иситиш тизимида аниқланган камчиликларни дарҳол бартараф этилишини назорат қилинг.

▲ Тиклаш ва таъмирлаш

Иссиқлик генераторига ёки иситиш тизимининг бошқа қисмларига нотўғри ўзгартришлар киритиш шахснинг ёки мулкнинг шикастланишига олиб келиши мумкин.

- ▶ Фақат лицензияга эга мутахассислар томонидан бажариладиган ишлар.
- ▶ Ҳеч қачон иссиқлик генераторининг қопқоғини ечманг.
- ▶ Иссиқлик генератори ёки иситиш тизимининг бошқа қисмларига бирор ўзгариш киритманг.
- ▶ Сақлаш клапанлари қопқоғини ёпманг. Иссиқ сув сақлаш мосламаси билан ишлаш тизимида: иссиқ сув айланиши вақтида сақлаш клапанидан сув оқиши мумкин.

▲ Хона ҳавосига мослаштирилган режим

Иссиқлик манбаи хона ҳавосига мослаштирилганда, ўрнатилган хона етарли даражада вентиляция қилиниши керак.

- ▶ Эшиклар, деразалар ёки деворлардаги вентиляция қилиш дарчаларини ёпманг ёки қия ёпманг.
- ▶ Вентиляция талабларига жавоб бериш-бермаслигини мутахассис билан маслаҳатлашинг:
 - Структурага ўзгартришлар киритиш (масалан эшик ва деразаларни алмаштириш)
 - Чиқинди ҳавони жиҳозлардан ташқи тарафга йўналтириш (масалан вентилятор, ошхона ҳаво тортгичи ёки кондиционер)

▲ Ёниш ҳавоси/Хона ҳавоси

Ўрнатилган хонадаги ҳаво кимёвий жиҳатдан агрессив ёки ёнувчан моддалардан ҳоли бўлиши керак.

- ▶ Ёнувчан ёки портловчи моддаларни (қоғоз, бензин, тинер, бўёқ ва бошқ.) иссиқлик манбаига яқин жойда ишлатманг ёки сақламанг.
- ▶ Кимёвий моддаларни (эритувчилар, ёпишувчи моддалар, хлорли тозалаш воситалари ва бошқ.) иссиқлик манбаига яқин жойда ишлатманг ёки сақламанг.

▲ Совуқ туфайли буюмлар зарарланиши

Агар иситиш тизими музлашдан ҳимояланган хонада бўлмаса **ва** тартибсиз ҳолатда бўлса, бундай шароитда у музлаши мумкин. Фақат ёзги режимда бўлганда ёки иситиш тизими ўчирилган бўлгандагина қурилма музлашдан ҳимояланган бўлади.

- ▶ Имкони борича иситиш тизимини доимий равишда ёқиб қўйинг 30 °C ва оқим ҳароратини ҳеч бўлмаганда **-ёки-**созланг
- ▶ Иситиш ва ичимлик суви қувурлари мутахассис томонидан энг пастки нуқтада қўйиб юборилади. **-ёки-**
- ▶ Антифризни иситиш суви билан аралаштириш ва иссиқ сув айланиш даврида тўкиб ташлаш учун мутахассисга мурожаат қилинг.
- ▶ Ҳар 2 йилда бир марта музлашдан ҳимояланиш тизимини текшириб туринг.

⚠ Уйда фойдаланиладиган электр жиҳозлари ва шунга ўхшаш мақсадларда фойдаланиладиган жиҳозларнинг хавфсизлиги

Электр жиҳозларидан келиб чиқадиган хавф-хатарлардан холи бўлиш учун қуйидаги талаблар амалга оширилади:

«Агар зарядлаш кабели зарарланган бўлса, у ишлаб чиқарувчи, миждозга хизмат кўрсатувчи ёки шу каби малакали шахс томонидан алмаштирилиши керак.»

2 Маҳсулот ҳақида маълумот

2.1 Мувофиқлик декларацияси

EAC Ушбу маҳсулот дизайн ва ишлаш хусусиятларига кўра Европа Божхона иттифоқининг етакчи тартиб-таомилларига жавоб беради.

EAC белгиси маҳсулотнинг амалдаги ушбу белги ваколатини қамраб олувчи Европа Иттифоқи қонунларига мувофиқлигини эълон қилади.

Мувофиқлик декларациясининг тўлиқ матни интернетда мавжуд: www.bosch-homecomfortgroup.com.

3 Ишга тушириш жараёни

Ушбу қўлланмада иситиш қурилмасининг ишлаш жараёни тасвирланган. Амалдаги бошқарув блокига қараб, баъзи функцияларнинг ишлаши бу тавсифлардан фарқ қилиши мумкин. Шунинг учун фойдаланилаётган қурилманинг фойдаланиш кўрсатмаларига диққат қилинг.

3.1 Қурилмани ёқиш/ўчириш

Ёқиш

- ▶ Қурилмани  тугмаси ёрдамида ёқинг. Дисплейда иситиш сувининг оқим ҳарорати кўрсатилади.



Агар дисплейда оқим ҳарорати билан  белгиси пайдо бўлса, қурилма 15 дақиқа давомида конденсат сифонининг тўлиши жараёнида минимал иссиқлик қуввати ҳолатида қолади.

Ўчирилган

ХАВАРНОМА

Қаттиқ совуқ туфайли ўсимликлар зарарланиши мумкин!

Иситиш тизими узоқ вақт давомида музлатиши мумкин (масалан электр қуввати узилганда, ёқилғи таъминотининг йўқлиги, қозонхона етишмовчилиги ва бошқ.).

- ▶ Иситиш тизимининг доимий ишлаётганлигига ишонч ҳосил қилинг (айниқса музлаш хавфи мавжуд бўлса).



Қурилма ўчирилганда унда ҳеч қандай муҳофаза воситаси бўлмайди.





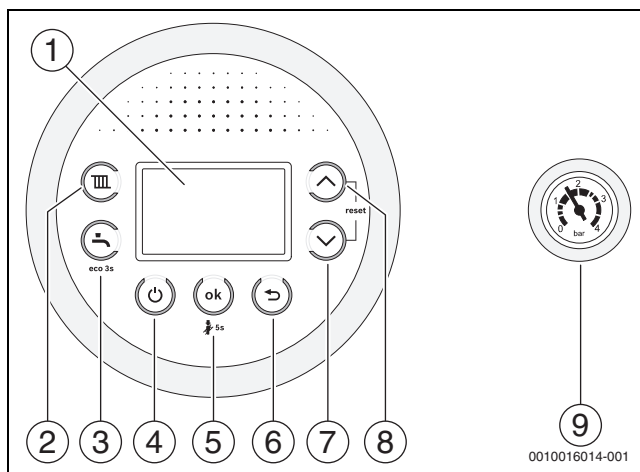

Муҳофаза воситаси қурилма узоқ вақт давомида ишлатилмаганидан кейин иситиш насоси ва 3 томонлама клапаннинг қулфланиб қолишининг олдини олади.

- ▶ Қурилмани  тугмаси ёрдамида ўчиринг (→ Расм 1).

3.2 Бошқарув панелининг умумий ҳолати







Расм 1

- [1] Дисплей
- [2]  тугмаси
- [3]  тугмаси
- [4] Тугмаси  (Қутиш режимида)
- [5] **ok** тугмаси
- [6]  тугмаси
- [7] Стрелка  тугмаси
- [8] Стрелка  тугмаси
- [9] Манометр

3.3 Максимал иссиқ сув ҳароратини ўрнатиш

Иситиш сувининг ҳарорати электр оқим ҳарорати орқали ўрнатилади. Максимал оқим ҳарорати 30 °C ва 82 °C оралиғида ўрнатилиши мумкин¹⁾ соланади. Дисплейда жорий кириш ҳарорати кўрсатилади.

Иситиш режими ёқилганда:

- ▶  тугмасини босинг. Дисплейда белгиланган максимал оқим ҳарорати ёнади ва  белгиси пайдо бўлади.
- ▶ Исталган максимал оқим ҳароратини сошлаш учун стрелка  ёки  тугмаларини босинг.
- ▶ **ok** тугмаси ёрдамида сақланг. Акс ҳолда сошлама 3 сониядан кейин автоматик қулфланиб қолиши мумкин. Дисплейда жорий оқим ҳарорати кўрсатилади.

Одатий максимал оқим ҳароратини 2-жадвалдан топишингиз мумкин.



Ёзги режимда иситиш ўчирилади ( дисплейда кўрсатилади).

Иссиқлик режимида дисплейда  белги ёниб ўчади. Иситкич мослама фаол бўлганда  белгиси ҳам чиқади.

Оқим ҳарорати	Қўллашга мисол
	Ёзги режим
тахм. 75 °C	Радиаторли иситгич
82 °C орасида	Конвектор иситгич

Jadval 2 максимал оқим ҳарорати

1) Максимал қиймат хизмат кўрсатувчи техник мутахассис томонидан қамайтирилиши мумкин.

3.4 Иссиқ сув тайёрлашни ўрнатиш

3.4.1 Иссиқ сув ҳароратини белгиланг



ДИККАТ



Бугдан/куйиш хавфи!

Иситиш ҳарорат >60 °C гача етиши мумкин.

- ▶ Кўрик ва техник хизматдан олдин қозон совишига имкон беринг.

Иссиқ сув ҳарорати 35 °C ва 60 °C (70 °C P қурилмалар) орасида бўлиши керак.

- ▶  тугмасини босинг. Ўрнатилган иссиқ сув ҳарорати кўрсатилади.
- ▶ Исталган иссиқ сув ҳароратини ▲ ёки ▼ стрелкаси ёрдамида ишга туширинг
- ▶ **ok** тугмаси ёрдамида сақланг. Акс ҳолда созлама 3 сониядан кейин автоматик қулфланиб қолиши мумкин. Экранда жорий оқим ҳарорати кўрсатилади.

Иссиқ сув билан ишлаш дисплейда  белги ёниб ўчади. Иситкич мослама фаол бўлганда  белгиси ҳам чиқади.

Ишлов берилган сув билан ишлаш

Кейинчалик оҳак етишмаслиги ва натижада хизмат кўрсатиш даражасига путур етишини олдини олиш учун:



Ишлов берилган сув учун зичлик даражаси ($\geq 15^\circ \text{dH}/27^\circ \text{fH}/2,7$ ммоль/л)

- ▶ Иссиқ сув ҳарорати 55 °C дан камроқ бўлиши керак.



3.4.2 Комфорт режими ёки экологик режимни белгиланг

Комфорт режимида қурилма белгиланган ҳароратда сақланади (→ Хизмат вазифаси 3-СА). Бир тарафдан бу иссиқ сувни олиш учун кутиш вақтини қисқаришига олиб келади, бошқа томондан иссиқ сув чиқариб олинмаган бўлса ҳам қурилма ўчади.

Экологик режимда иситилган сув иссиқлик берилмаган пайтдаги ҳарорат билан тўғри келади.



Максимал даражада газ ва иссиқ сувни тежаш учун:

- ▶ Иссиқ сув бакини қисқа фурсатга очинг ва қайта ёпинг. Сув белгиланган ҳароратда бир марта иситилади.
- ▶ Экологик режимни ўрнатиш учун: Экранда **эко** ўчгунга қадар  тугмасини босинг.
- ▶ Комфорт режимига қайтиш: Экранда **эко** ўчгунга қадар  тугмасини босинг.

3.5 Қўлда бошқариладиган режими

Вақт ва ҳарорат созулмалари орасида техник муаммолар содир бўлган бўлса, қўл режими фаоллаштиринг. Бу иссиқлик қозони созулмаларга боғлиқ бўлмаган тарзда ишлашини билдиради.

Қўлда бошқариладиган режимни фаоллаштириш учун:

- ▶  тугмани 5 сония босиб туринг.
- ▶ Оқим ҳароратини текширинг ва зарур бўлса, уни ростланг. Оқим ҳарорати икки чизиқ орасида кўрсатилади. Бу қўлда бошқариладиган режим фаоллаштирилганини билдиради.
- ▶ Техник муаммолар ҳал этилмагунча иссиқлик қозонини фақат чекланган муддат давомида ишлатинг.



Қўлда бошқариладиган режимни фаолсизлантириш учун:

- ▶  тугмани 5 сония босиб туринг.



3.6 Қўлда бошқариладиган ёзги режимни ёқиш

Ёзги режимда иситиш помпаси ва иссиқлик оқими ўчирилади. Назорат қилиш тизимини сақлаш учун бўлади, сув ҳамда электр энергияси сарфланади.

Қўлда бошқариладиган ёзги режим ёқиш:

- ▶  тугмасини босинг.
- ▶ Дисплейда **OFF** пайдо бўлгунча ▼ стрелка тугмани такроран босинг.
- ▶ **ok** тугмаси ёрдамида сақланг. Акс ҳолда созлама 3 сониядан кейин автоматик қулфланиб қолиши мумкин. Дисплей доимий равишда  ни кўрсатади.

Қўлда бошқариладиган ёзги режимни ўчириш:

- ▶  тугмасини босинг.
- ▶ Исталган максимал оқим ҳароратини белгилаш учун ▲ стрелка тугмаларидан фойдаланинг.
- ▶ **ok** тугмаси ёрдамида сақланг. Акс ҳолда созлама 3 сониядан кейин автоматик қулфланиб қолиши мумкин. Дисплей доимий равишда  ни кўрсатади.

Қўшимча маълумотларни қоидалар тизимининг фойдаланиш қўлланмасидан топишингиз мумкин.

4 Термал дезинфекция

Иссиқ сув сақловчи мосламанинг бактериялар билан ифлосланишида, масалан Legionell орқали, узоқ вақт фаолиятсизликдан сўнг термал дезинфекция қилишни тавсия қиламиз.

Термал дезинфекцияни амалга ошириш учун иссиқ сув блоки ва иситиш мосламасини созулашнинг мумкин. Шунингдек, термал дезинфекцияни амалга ошириш учун мутахассис ёллашингиз мумкин.



ДИККАТ

Куйиш туфайли жароҳатланиш хавфи бор!

Термал дезинфекция жараёнида аралашмаган қайноқ сувни чиқариб ташлаш жиддий куйишларга олиб келиши мумкин.

- ▶ Термал дезинфекция учун максимал созулган иссиқ сув ҳароратидан фойдаланинг.
- ▶ Хонадон аҳлига куйиш хавфи ҳақида хабар беринг.
- ▶ Термал дезинфекцияни иш вақтидан ташқарида бажаринг.
- ▶ Аралашмасиз иссиқ сувни олиб ташланг.

Тўғри бажарилган термал дезинфекция экстракция нуқталарини ўз ичига олган ҳолда иссиқ сув тизимини тозалайди.

- ▶ Иситиш қурилмасининг иссиқ сув дастурига термал дезинфекцияни созулган (→ Иситиш мосламасини ишлатиш йўриқномасига қаранг)
- ▶ Иссиқ сув манбаини ўчириб қўйинг.
- ▶ Мавжуд циркуляция помпасини узлексиз ишлаш режимига қўйинг.
- ▶ Максимал ҳароратга эришилгандан сўнг, шу ердаги энг узоқ иссиқ сув чиқариш нуқтасидан иссиқ сувни 70 °C ҳароратда 3 дақиқа ичида охиригача чиқаринг.
- ▶ Оригинал созулмаларни тиклаш.

5 Key (Аксессуарлар)



Key калити қурилманинг қўшимча функцияларини фаоллаштиради (→ Ўрнатиш ва фойдаланиш қўлланмалари Key).

- Key киритинг.

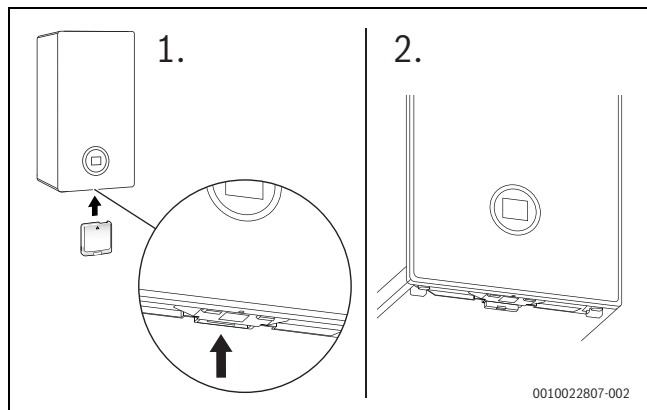

Rasm 2 Key уясининг ҳолати

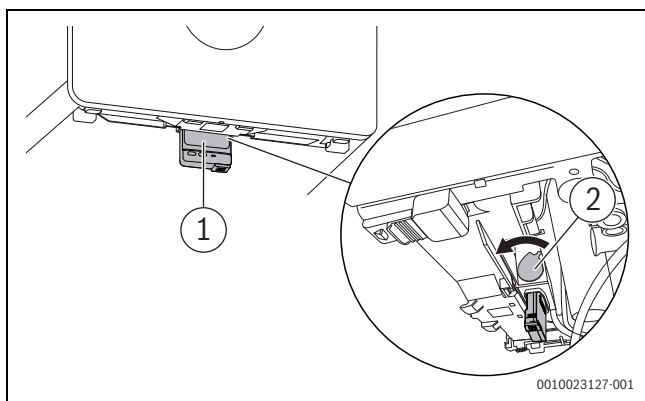

Rasm 3 Key қотириш

- Дастакни олдинга тортинг [2].
Key маҳкамланди.
LED [1] яшил рангда ёниб-ўчади.



Нормал иш режимида энергияни тежаш учун LED ўчади.

LED ҳолати ҳақида қўшимча маълумот → Ўрнатиш ва фойдаланиш қўлланмаларида берилган Key.

6 Энергия тежаш учун эслатмалар

Иссиқлик тежаш

Қурилма кам энергия сарфлаш ва атроф-муҳитга камроқ зарар етказишга мослаштирилган. Хонадоннинг иссиқликка бўлган талабига кўра ёнилғи сарфланади. Иссиқлик талаби камайганда, қурилма кам олов билан ишлайди. Мутахассислар бу жараёни доимий тартибга солиш деб аташади. Узлуксиз тартибга солиш сабабли ҳарорат ўзгариши кам бўлади ва хона ичида иссиқлик тақсимоти тенг бўлади. Шу сабабли, қурилма узоқ вақт давомида ўчирилмасдан ишлаётган бўлса ҳам, тез-тез ўчириб-ёқиб турилган қурилмага нисбатан камроқ ёқилғи сарфлайди.

Иситиш назорати

Иситиш тизими оптимал ишлаши учун, биз сизга бирор хона ҳароратини назорат қилувчи мослама ёки термостатик клапанли иситиш мосламасидан фойдаланишни тавсия қиламиз.

Термостатик шамоллатгичлар

Керакли хона ҳароратига эришиш учун термостатик шамоллатгичларни тўлиқ очинг. Агар керакли ҳароратга эришиш узоқ вақт талаб қилса, ҳароратни соzлашич ёрдамида оширинг.

Иситиш жойи

Ишлаб чиқарувчи томонидан тавсия этилган максимал ҳарорат кўрсаткичидан юқори ҳароратни белгиламанг. Биз сизга бирор ташқи ҳароратни назорат қилиш мосламасидан фойдаланишни тавсия қиламиз.

Шамоллатинг.

Шамоллатиш вақтида термостатик клапанларни қисқа вақт ичида бураб очинг. Дераза ойналарини ёпиб қўйманг. Акс ҳолда хона ҳавоси керакли даражада яхшиланмайди ва иссиқлик автоматик ўчирилади.

Иссиқ сув

Ҳар доим иссиқ сув ҳароратини имкон қадар пастроқ белгиланг. Ҳароратни назорат қилувчи мосламани паст даражага соzлаш кўп энергияни тежашни англади, шунингдек, сувнинг юқори ҳарорати қурилманинг функцияларини заифлаштиради (масалан узоқ вақт иситилганда ёки кам сув билан ишлаганда).

Циркуляция помпаси

Шахсий эҳтиёжларингиз учун уйдан чиққанингизда (масалан эрталаб, туш пайти, оқшом) вақтни ўтказиш дастури орқали қайтиб келиш вақтингизга мосламани соzланг.

7 Носозликлар

7.1 Газ кранини очиш/ёпиш

- ▶ Тутқич устига босинг ва уни чап томонга айлантиринг (Оқим йўналиши бўйича созланади/очилади).
- ▶ Тутқич устига босинг ва уни ўнг томонга айлантиринг (Оқим бўйича ўзаро созланади/ёпилади).

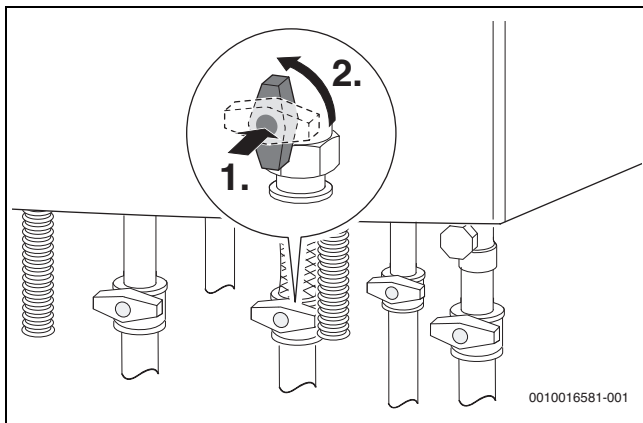

Расм 4 Газ жўмрагини очинг

7.2 Носозликларни бартарф қилиш

▲ белгиси носозлик пайдо бўлганлигини кўрсатади. Носозликнинг сабаби кодланган ҳолда кўрсатилди (масалан, носозлик коди **214**).



Расм 5 Мисол учун бирор носозлик коди

Нотўғри блокировка иситиш тизимининг беркилишига олиб келади, бу аслига тиклангандан кейин қайтадан бошланади.

- ▶ Қурилмани ўчиринг ва қайта ёқинг.

-yoki-

- ▶ ▲ ва 🔧 белгилари ортиқ кўрсатилмаслиги учун ▲ ва ▼ стрелка тугмаларини узоқ вақт босиб туринг. Қурилма ишлаш ҳолатига қайтади. Оқим ҳарорати кўрсатилади.

Агар хатолик бартараф этилмаса:

- ▶ Ваколатли хизмат кўрсатиш идоралари ёки мижозларга хизмат кўрсатувчи ташкилотларга қўнғироқ қилиш.
- ▶ Кўрсатилган носозлик коди ва қурилма маълумотлари ҳақида хабардор қилинг.

Қурилма маълумотлари

Қурилма кўрсаткичлари ¹⁾	
Серия рақами ¹⁾	
Ишга тушириш санаси	
Машина дизайнери	

1) Шартномани бошқарув панелининг маълумот варақасидан топишингиз мумкин.

Jadval 3 Носозликлар аниқланганда уланиш учун қурилма маълумотлари

8 Техник хизмат

▲ Текширув, тозалаш ва техник хизмат кўрсатиш

Оператор иссиқлик тизимининг хавфсизлиги ва экологик жиҳатдан мослиги учун масъул.

Текшириш, тозалаш ва техник хизмат кўрсатишни эътиборсизлик билан ёки нотўғри ўтказиш шахснинг жароҳатланишига ёки ҳатто ўлим ҳолатларига, ёхуд мулкка зарар етказилишига олиб келиши мумкин.

Биз сизга, текширув, тозалаш ва созланишларни таъминлаш учун лицензияга эга мутахассис билан йиллик шартнома тузишингизни тавсия қиламиз.

- ▶ Фақат лицензияга эга мутахассислар томонидан бажариладиган ишлар.
- ▶ Иситиш тизимини камида йилига бир марта лицензияга эга мутахассис томонидан текширилишини назорат қилинг.
- ▶ Зарурий тозалаш ва техник хизмат кўрсатишни кечиктирмасдан бажаринг.
- ▶ Йиллик текширувлар ўтказилганлигидан қатъий назар, иситиш тизимида аниқланган камчиликларни дарҳол бартараф этилишини назорат қилинг.

Панелни тозаланг

Қаттиқ ёки коррозияли тозалаш воситаларини ишлатманг.

- ▶ Қопламани нам мато билан артинг.

Иситгичнинг иш босимини текширинг

Оддий иш ҳолатида иш босими 1 бардан 2 баргача бўлади.

Агар юқори иш босими талаб этилса, мутахассисингиздан унинг даражасини олинг.

- ▶ Манометрнинг жорий иш босими ҳисобланг (→ расм 1, бет 4).

Иссиқ сувни тўлдириг

Иситиш сувини ҳар бир иситиш тизимига алоҳида тўлдириш лозим. ШУ сабабли идишни тўлдириш фақат мутахассис томонидан амалга оширилишига амал қилинг.

ХАВАРНОМА

Ҳарорат ўзгариши оқибатида буюмлар зарарланиши!

Иссиқ ҳолдаги иссиқ сув идишига совуқ сувни тўлдириш кучли қисқариш натижасида идиш ёрилишига олиб келиши мумкин.

- ▶ Иситиш тизимини фақатгина совуқ ҳолатида тўлдириг. Максимал оқим ҳарорати 40 °С.

Иссиқ сувнинг энг юқори ҳароратида максимал босим 3 бардан ошмаслиги лозим (Хавфсизлик вентили очилади).

Радиатордан ҳавони чиқариш

Агар радиаторлар бир мувозанатда қизимаса:

- ▶ Радиатордан ҳавони чиқаринг.

Қуёш тизими иссиқлик ташувчи суюқлигини текширинг ва қўйинг

Иссиқлик ташувчи суюқликни фақат мутахассис қуйиши мумкин.

- ▶ Ҳар йили антифризни текширинг.
- ▶ Ҳар 2 йилда коррозиядан ҳимоя воситасини (pH қиймат) текширинг.

Қуёш тизимининг энг юқори ҳароратида максимал босим 6 бардан ошмаслиги лозим (Хавфсизлик клапани очилади).

9 Энергия истеъмоли, атроф-муҳитни муҳофаза қилиш ва утилизация

9.1 Қурилманинг энергия сарфи бўйича маълумотлари

Қуйидаги қурилма ҳақида маълумот 2017/1369/EU директивани қўллаб-қувватлайдиган 811/2013, 812/2013, 813/2013 ва 814/2013 низоми талабларига мос келади.

Маҳсулот ҳақида маълумот	Рамз	Бирлик	7 736 901 991
Қурилма тури	–	–	GC2300 W 24 P 23
Конденсатли қозон	–	–	ҳа
Комбинацияли иситиш қурилмаси	–	–	йўқ
Номинал иссиқлик қуввати	$P_{\text{рейтингли}}$	кВт	24
Мавсумий хонани иситиш самарадорлиги	η_s	%	94
Энергия самарадорлиги синфи	–	–	A
Фойдали иссиқлик қуввати			
Номинал иссиқлик қуввати ва юқори ҳароратда ишлаш ¹⁾	P_4	кВт	24
30% номинал иссиқлик қуввати ва паст ҳароратларда ишлашда ²⁾	P_1	кВт	8
Ёнилғи сарфи			
Номинал иссиқлик қуввати ва юқори ҳароратда ишлаш ¹⁾	η_4	%	88,2
30% номинал иссиқлик қуввати ва паст ҳароратларда ишлашда ²⁾	η_1	%	98,6
Қўшимча қувват сарфи			
Тўлиқ юкламада	макс	кВт	0,037
Қисман юкламада	дақиқа	кВт	0,010
Кутиш режимида	P_{SB}	кВт	0,0027
Бошқа маълумотлар			
Кутиш режимида иссиқликнинг йўқотилиши	P_{stby}	кВт	0,048
Азот оксиди газлари	NO_x	мг/кВтсоат	28
Бинодаги товуш кучи даражаси	L_{WA}	дБ(A)	44
Комбинацияли иситиш қурилмалари учун қўшимча маълумот			
Белгиланган юклама профилли	–	–	–
Кунлик электр сарфи	Q_{elec}	кВтсоат	–
Йиллик электр энергия сарфи	AEC	кВтсоат	–
Кунлик ёнилғи сарфи	Q_{fuel}	кВтсоат	–
Йиллик ёнилғи сарфи	AFC	GJ	–
Сув иситишнинг энергия самарадорлиги	η_{wh}	%	–
Сув иситиш энергияси самарадорлиги синфи	–	–	–

1) Юқори ҳароратли режим қарама-қарши оқимнинг ҳарорати иситиш тизимига киришда 60 °C ва тизимдан чиқишда 80 °C ҳарорат узатилишини билдиради.

2) Паст ҳароратда ишлашда конденсатли қозоннинг қарама-қарши оқимнинг ҳарорати (иситкича киришда) 30 °C, паст ҳароратли қозонлар учун 37 °C ва бошқа иситиш қурилмаси учун 50 °C бўлади

Jadval 4 Қурилманинг энергия сарфи бўйича маълумотлари

Қуйидаги қурилма ҳақида маълумот 2017/1369/EU директивани қўллаб-қувватлайдиган 811/2013, 812/2013, 813/2013 ва 814/2013 низомлари талабларига мос келади.

Маҳсулот ҳақида маълумот	Рамз	Бирлик	7 736 902 030
Қурилма тури	–	–	GC2300iW 24/30 C 23
Конденсатли қозон	–	–	ҳа
Комбинацияли иситиш қурилмаси	–	–	ҳа
Номинал иссиқлик қуввати	$P_{\text{рейтингли}}$	кВт	24
Мавсумий хонани иситиш самарадорлиги	η_s	%	94
Энергия самарадорлиги синфи	–	–	A
Фойдали иссиқлик қуввати			
Номинал иссиқлик қуввати ва юқори ҳароратда ишлаш ¹⁾	P_4	кВт	24
30% номинал иссиқлик қуввати ва паст ҳароратларда ишлашда ²⁾	P_1	кВт	8
Ёнилғи сарфи			
Номинал иссиқлик қуввати ва юқори ҳароратда ишлаш ¹⁾	η_4	%	88,2
30% номинал иссиқлик қуввати ва паст ҳароратларда ишлашда ²⁾	η_1	%	98,6
Қўшимча қувват сарфи			
Тўлиқ юкламада	макс	кВт	0,037
Қисман юкламада	дақиқа	кВт	0,010
Қутиш режимда	P_{SB}	кВт	0,0027
Бошқа маълумотлар			
Қутиш режимда иссиқликнинг йўқотилиши	P_{stby}	кВт	0,048
Азот оксиди газлари	NO_x	мг/кВтсоат	28
Биодаги товуш кучи даражаси	L_{WA}	dB(A)	44
Комбинацияли иситиш қурилмалари учун қўшимча маълумот			
Белгиланган юклама профили	–	–	XL
Кунлик электр сарфи	Q_{elec}	кВтсоат	0,128
Йиллик электр энергия сарфи	AEC	кВтсоат	28
Кунлик ёнилғи сарфи	Q_{fuel}	кВтсоат	23,128
Йиллик ёнилғи сарфи	AFC	GJ	18
Сув иситишнинг энергия самарадорлиги	η_{wh}	%	85
Сув иситиш энергияси самарадорлиги синфи	–	–	A

1) Юқори ҳароратли режим қарама-қарши оқимнинг ҳарорати иситиш тизимига киришда 60 °C ва тизимдан чиқишда 80 °C ҳарорат узатилишини билдиради.

2) Паст ҳароратда ишлашда конденсатли қозоннинг қарама-қарши оқимнинг ҳарорати (иситкича киришда) 30 °C, паст ҳароратли қозонлар учун 37 °C ва бошқа иситиш қурилмаси учун 50 °C бўлади

Jadval 5 Қурилманинг энергия сарфи бўйича маълумотлари

9.2 Атроф-муҳитни муҳофаза қилиш ва утилизация

Атроф-муҳитни муҳофаза қилиш Bosch компаниясининг корпоратив тамойилидир.

Маҳсулот сифати, иқтисодий самарадорлиги ва атроф-муҳитни муҳофаза қилиш бизнинг тенг даражали мақсадларимиздир.

Экологик қонун-қоидаларга тўлиқ амал қилинади.

Атроф-муҳитни муҳофаза қилиш мақсадида, биз иқтисодий жиҳатларни ҳисобга олган ҳолда энг яхши технологиялар ва материаллардан фойдаланамиз.

Қадоқлаш

Қадоқлаш пайтида, биз мамлакатдаги муайян қайта ишлашни таъминлайдиган тизимга амал қиламиз.

Ишлатиладиган барча қадоқ материаллари экологик жиҳатдан тоза ва қайта ишланиши мумкин.

Эски қурилмалар

Эски қурилмалар эҳтиёж туғилганда қайта ишланиши мумкин..

Ўрнатиш (ассамблея)лар осон ажратилади. Пластмассалар этикет қилинади. Шу усулда турли хил ўрнатишларни тартиблаш, қайта ишлаш ёки фаолиятдан чиқариш мумкин.

10 Махсус атамалар

Иш босими

Иш босими иситиш тизимидаги босимни англатади.

Кондицаторли қозонхона

Ёниш қурилмаси ишлаш вақтида нафақат ёниш газларининг ҳароратидан, балки бир вақтнинг ўзида сув бугининг ҳароратидан пайдо бўлган иссиқликдан ҳам фойдаланади. Шунинг учун ёниш мосламаси юқори маҳсулдорликка эга.

Принцип орқали ишлаш

Қурилма ичидан оқиб чиқаётган сув қайноқ бўлади. Тезда максимал тарқатиш қувватига чиқади, иситиш ва кутиш вақти узилишларсиз бўлади.

Иссиқлик созлагичи

Иситиш мосламаси ташқи ҳароратни (ташқи ҳароратни назорат қилиш мосламалари билан биргаликда) ёки хона ҳароратини созланишга кўра бир вақтнинг ўзида автоматик бошқаради.

Иссиқлик қайтиши

Иссиқлик қайтиши – сувнинг иссиқлик сиртидан қурилмага пастроқ ҳароратда қайтиб келишини таъминлайдиган қувур йўлидир.

Иссиқлик оқими

Иссиқлик оқимида ишловчи иситиш суви – қурилмадан юқори ҳароратда оқиб кетадиган сувдир.

Иссиқ сув

Иссиқ сув – иситиш тизимида тўлдирилган сувдир.

Термостатик клапан

Термостатик клапан механик ҳароратни назорат қилиш мосламаси бўлиб, атроф-муҳит ҳароратига қараб клапан орқали доимий иссиқликни сақлаб туради.

Сифон

Сифон бу – суюқлик сақлаш клапанидан сув чиқариш учун фойдаланиладиган фильтр.

Оқим ҳарорати

Оқим ҳарорати – сув иситиш қурилмасидан сувга йўналтириладиган ҳароратдир.

Циркуляция помпаси

Циркуляция помпаси сақлаш бакидаги иссиқ сувни айлантиради. Иссиқ сув тезда фойдаланиш кутбида тайёр бўлади.



Xorijiy ishlab chiqaruvchining vazifalarini bajaradigan tashkilot

Qozog'iston

"Robert Bosch" ZhShS
Muratboev k-si, 180
050012, Olmaota, Qozog'iston
Tel: 007 (727) 331 86 00
www.bosch-homecomfort.kz

Germaniyadagi Bosch

Bosch Thermotechnik GmbH
Junkersstrasse 20-24
73249 Wernau, Deutschland
www.bosch-homecomfortgroup.com